

PUNCHING 冲孔加工 / 穴あけ加工

SELFER ACE HS06-1322/HS07-1624/HS11-1624

可对不锈钢板材进行冲孔, 采用微调功能。(手动)

ステンレスへの穴あけを可能にした新設計 インチング機能 (手動) 採用。

用冲头的慢速功能可以简单地定好孔位。

インチング機能で穴あけ位置決めを簡単に行えます。

便携式复动 油压冲孔机 HS 系列

携帯式復動油圧パンチャ HS シリーズ

SELFER ACE

セルファーエース

Double-Acting 复动/複動

Model **HS06-1322**

Model **HS07-1624**

Model **HS11-1624**



孔径和板厚有如下限制。

请不要超过此界限。

软钢 (SS400) 0.8 x 孔径,
不锈钢 (SUS304) 0.5 x 孔径,
详细情况请参阅使用说明书。

到冲头中心距离

ポンチセンタ
までの寸法

HS06, HS07, HS11

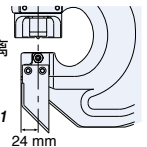

24 mm

孔径と板厚には次のような制限があります。これを超えて使用しないでください。軟鋼 (SS400) 0.8x孔径、ステンレス (SUS304) 0.5x孔径。詳細に関しては取り扱い説明書をご覧ください。

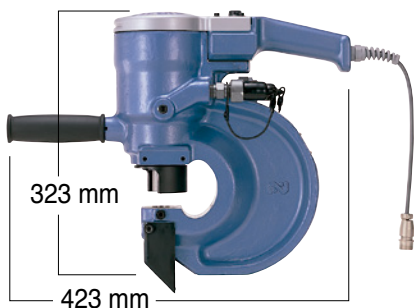

HS06-1322

最大板厚 / 最大板厚: 13 mm
最大孔径 / 最大穴径: Ø22 mm
最大输出功率 / 最大出力: 367 kN(37 tf)

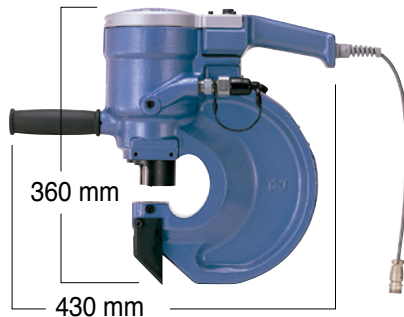

HS07-1624

最大板厚 / 最大板厚: 16 mm
最大孔径 / 最大穴径: Ø24 mm
最大输出功率 / 最大出力: 464 kN(47 tf)

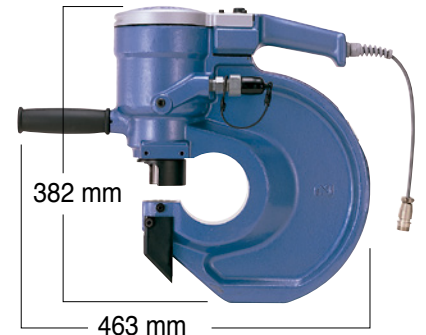

HS11-1624

最大板厚 / 最大板厚: 16 mm
最大孔径 / 最大穴径: Ø24 mm
最大输出功率 / 最大出力: 464 kN(47 tf)

规格/仕様

型号/型式	HS06-1322		HS07-1624		HS11-1624	
最大加工深度/最大加工奥行き	mm 60		70		110	
冲孔能力/穴あけ能力	低碳钢/軟鋼材		低碳钢/軟鋼材		低碳钢/軟鋼材	
	不锈钢/ステンレス鋼		不锈钢/ステンレス鋼		不锈钢/ステンレス鋼	
	最大板厚 / 最大板厚	mm 13	6	16	6	16
最大孔径 / 最大穴径	mm 22	22	24	24	24	24
冲孔时间/穴あけ時間	sec 7.9 + (返回的时间/リターン時間 3.4)		11.8 + (返回的时间/リターン時間 5.7)		11.8 + (返回的时间/リターン時間 5.7)	
最高使用压力/最高使用圧力	MPa (kgf/cm ²) 68.65 (700)		68.65 (700)		68.65 (700)	
最大输出功率/最大出力	kN (tf) 367 (37)		464 (47)		464 (47)	
锤头冲程/ラムストローク	mm 21		25		25	
主体重量/本体質量(重量)	kg 20.5		30		30	
标准附属品	<ul style="list-style-type: none"> 软管配套元件/ホースキットAss'y: 1套/セット 高压软管/ホースコードAss'y: 1套/セット 内六角扳手/六角棒スパン 4 mm: 1根/本 内六角扳手/六角棒スパン 5 mm: 1根/本 扳手/スパン: 1根/本、扳手/スパン12: 1根/本 辅助把手/サブハンドル: 1套/セット 铁屑防护/チップガードAss'y: 1セット 工具箱/工具箱: 1箱/箱 D冲模/D冲头22/Dポンチ/Dダイヤ22安装在机器里/本体装着 		<ul style="list-style-type: none"> 软管配套元件/ホースキットAss'y: 1套/セット 高压软管/ホースコードAss'y: 1套/セット 内六角扳手/六角棒スパン 4 mm: 1根/本 内六角扳手/六角棒スパン 5 mm: 1根/本 扳手/スパン: 1根/本、扳手/スパン12: 1根/本 辅助把手/サブハンドル: 1套/セット 铁屑防护/チップガードAss'y: 1セット 工具箱/工具箱: 1箱/箱 D冲模/D冲头22/Dポンチ/Dダイヤ22安装在机器里/本体装着 		<ul style="list-style-type: none"> 软管配套元件/ホースキットAss'y: 1套/セット 高压软管/ホースコードAss'y: 1套/セット 内六角扳手/六角棒スパン 4 mm: 1根/本 内六角扳手/六角棒スパン 5 mm: 1根/本 扳手/スパン: 1根/本、扳手/スパン12: 1根/本 辅助把手/サブハンドル: 1套/セット 铁屑防护/チップガードAss'y: 1セット 工具箱/工具箱: 1箱/箱 D冲模/D冲头22/Dポンチ/Dダイヤ22安装在机器里/本体装着 	

另售品/別売品

产品编码/商品コード	产品名/商品名	销售单位/販売単位	适应机种/適応機種
TB02506	软管/ホースキットAss'y	1套/セット	HS系列/シリーズ
TP05184	超高压软管/超高压ホース 5 m	1根/本	
TB02390	开关电源线/スイッチコード Ass'y 5 m	1套/セット	
TP05777	超高压软管/超高压ホース 10 m	1根/本	
TB02545	开关电源线/スイッチコード Ass'y 10 m	1套/セット	
TB02141	脚踏开关/フットスイッチ Ass'y	1套/セット	
TA92729	油罐/オイル缶 Ass'y	1罐/缶	
TB02142	挂夹/フッククランプ Ass'y	1套/セット	

冲孔机HS用油压泵 PUMP

セルファーエース HS 用ポンプ

Model **HPD-05**
Double-Acting
复动/複動



规格/仕様

型号/型式	HPD-05	
电源(单相)/電源(单相)	230 V AC	
最高使用压力/最高使用圧力	MPa (kgf/cm ²) 68.65 (700)	
吐出量	50Hz	60Hz
	无负荷时/無負荷時 L/min	1.20
68.65MPa 时/時 L/min	0.55	0.66
马达/モータ	0.4 kW 4P	
油缸油量/タンク油量	L 4.0	
吐出口径/吐出口径	Rc 3/8	
电磁阀/電磁バルブ	三位四通閥/4方3位置弁	
主体重量/本体質量(重量)	kg 32.5	